

Technisches Datenblatt



Produktmerkmale

Kühlschrank 130 l, Edelstahl

Modell	SAP -Code	00039848
DNR 200 S	Eine Gruppe von Artikeln - Web	Kühl- und Gefrierschränke



- Kammervolumen [l]: 89,7
- Mindestvorrichtungstemperatur [° C]: 0
- Maximale Gerätetemperatur [° C]: 10
- Isolationsdicke [MM]: 7
- Steuertyp: digital
- Innenbeleuchtung: Nein
- Türschloss: Ja
- Öffnung des Geräts: beidseitig
- Automatisches Auftauen: Nein
- Jährlicher Energieverbrauch [KWH]: 154

SAP -Code	00039848	Bruttovolumen [M3]	0.407
Netzbreite [MM]	595	Nettovolumen [M3]	0.321
Nettentiefe [MM]	650	Mindestvorrichtungstemperatur [° C]	0
Nettohöhe [MM]	830	Maximale Gerätetemperatur [° C]	10
Nettogewicht / kg]	35.00	Kältemittel	R600a
Power Electric [KW]	0.063	Gerätegeräusch	51,2-52,3
Wird geladen	230 V / 1N - 50 Hz	Belastungskapazität [kg]	30
Energieklasse	A	Kältemittelgewicht [g]	35.00
Kammervolumen [l]	89,7	Klimaklasse	4

Technisches Datenblatt



Technische Zeichnung

Kühlschrank 130 l, Edelstahl

Modell

SAP -Code

00039848

DNR 200 S

Eine Gruppe von
Artikeln - Web

Kühl- und Gefrierschränke

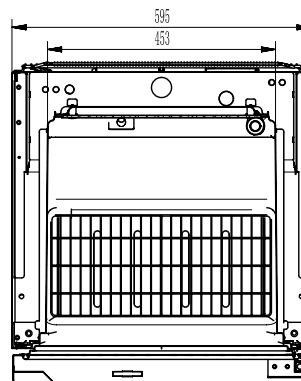
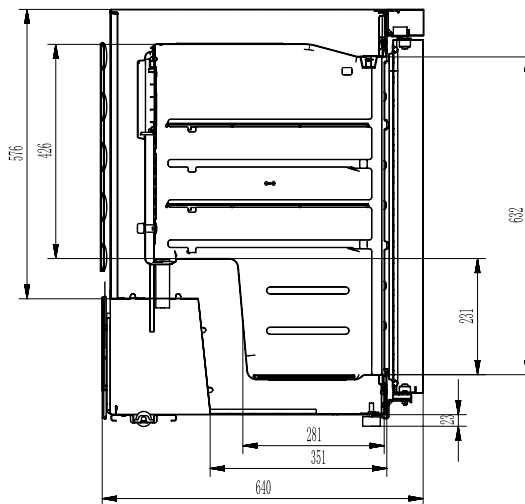
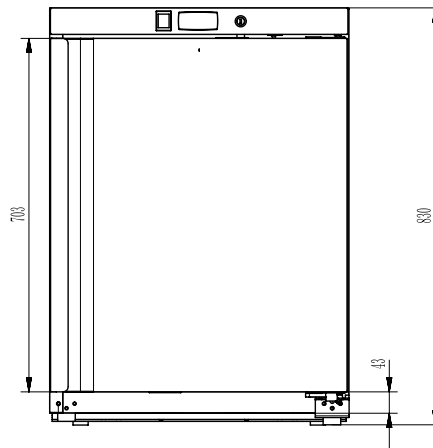

Technisches Datenblatt



technische Parameter

Kühlschrank 130 l, Edelstahl

Modell	SAP -Code	00039848
DNR 200 S	Eine Gruppe von Artikeln - Web	Kühl- und Gefrierschränke

1. SAP -Code:

00039848

2. Netzbreite [MM]:

595

3. Nettentiefe [MM]:

650

4. Nettohöhe [MM]:

830

5. Nettogewicht / kg:

35.00

6. Bruttobreite [MM]:

630

7. Grobtiefe [MM]:

680

8. Bruttohöhe [MM]:

950

9. Bruttogewicht [kg]:

41.00

10. Gerätetyp:

Elektrisches Gerät

11. Power Electric [KW]:

0.063

12. Wird geladen:

230 V / 1N - 50 Hz

13. Energieklasse:

A

14. Kältemittel:

R600a

15. Kühltyp:

statisch mit Ventilator

16. Material:

Edelstahl

17. Die Außenfarbe des Geräts:

Edelstahl

18. Min Umgebungstemperatur [° C]:

0

19. Maximale Umgebungstemperatur [° C]:

38

20. Geräteeigenschaften 2:

kühlend

21. Kammervolumen [l]:

89,7

22. Bruttovolumen [M3]:

0.407

23. Nettovolumen [M3]:

0.321

24. Arbeitsplatzmaterial:

SS201

25. Verstellbare Füße:

Ja

26. Isolationsdicke [MM]:

7

27. Öffnung des Geräts:

beidseitig

28. Dichtung:

Ja

Technisches Datenblatt



technische Parameter

Kühlschrank 130 l, Edelstahl

Modell	SAP -Code	00039848
DNR 200 S	Eine Gruppe von Artikeln - Web	Kühl- und Gefrierschränke

29. Anzahl der Türen:

1

30. Einheit:

Ja

31. Steuertyp:

digital

32. Türschloss:

Ja

33. Innenbeleuchtung:

Nein

34. Jährlicher Energieverbrauch [KWH]:

154

35. Mindestvorrichtungstemperatur [° C]:

0

36. Maximale Gerätetemperatur [° C]:

10

37. Automatisches Auftauen:

Nein

38. Zyklus Auftauen:

Nein

39. Gerätegeräusch:

51,2-52,3

40. Belastungskapazität [kg]:

30

41. Kältemittelgewicht [g]:

35.00

42. Anzahl der Gitter:

3

43. Gittergröße [mm x mm]:

479x405

44. Klimaklasse:

4

45. Querschnitt der Leiter CU [mm²]:

0,5